

3 Allgemeines für den Benutzer

3.1 Lieferumfang: Zum normalen Lieferumfang gehören:

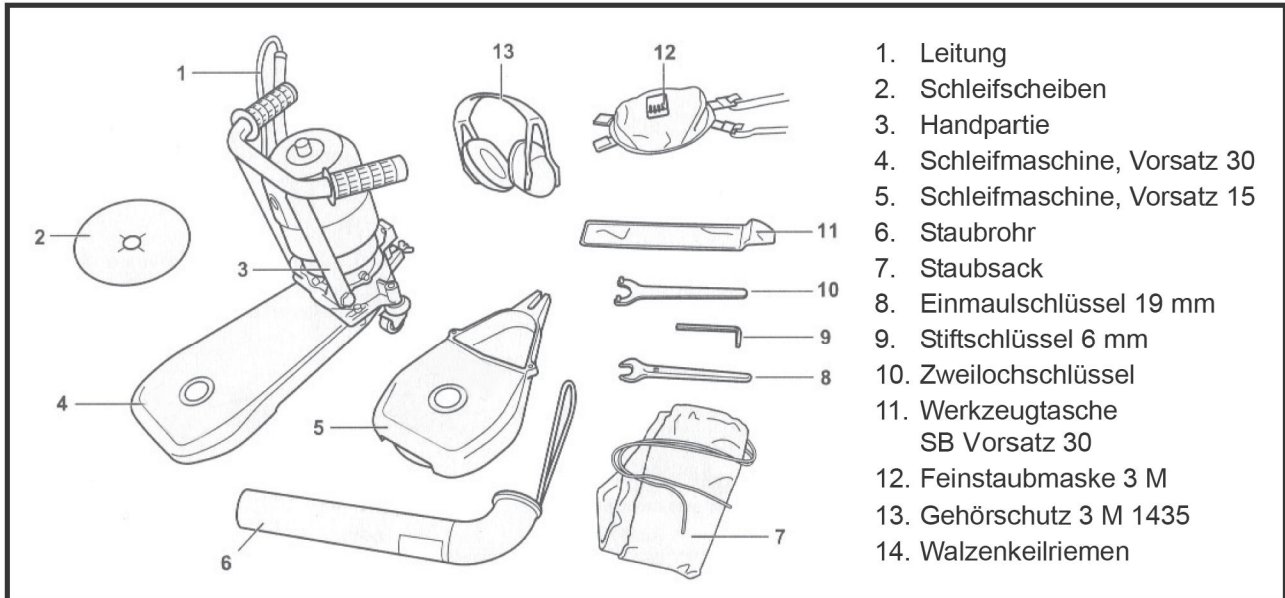

Die Maschine wird in einem festen, stabilen Karton verpackt geliefert. Bei Export ist der Transportbehälter eine stabile Holzkiste.

3.2 Zubehör

Ersatzbeschaffung: Staubsack, Gehörschutz, Leitung und Feinstaubmaske bei:

Overmat Industries B.V.
 Scharlo 11
 5165 NG Waspik
 The Netherlands

Schleifscheiben: handelsüblich

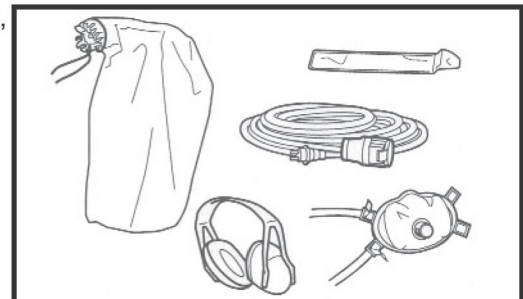

3.3 Entsorgung

Der Karton ist wiederverwendbar und kann als Lagerbehälter verwendet werden. Oder Entsorgung wie Altpapier. Für die Holzkiste trifft die Verwendung als Lagerbehälter ebenso zu.

3.4 Abmessungen / Gewicht / Technische Daten

Gesamtgewicht SB 1750/30 - 13 kg
 SB 1750/14 - 12 kg

3.5 Leistungsdaten: Ausführung SB 1750

Stromart Einphasenwechselstrom, 50 Hz
 Spannung 230 V
 Motorleistung 2,0 kW
 Schleifscheiben Ø 178 mm
 Schleifscheiben Drehzahl . . . 3000 U/min.
 Schleifdruck variabel